

H貼り封函機 LCB-H

両サイド 上下面テープ貼り

密封性が要求される梱包や重量物の梱包に!

ダンボールケース両サイドの上下4辺を封函することにより、ケース内への塵やホコリの侵入を防ぎます。



LCB-Hの特徴

- 毎分約6ケース強の処理能力。
- シンプル構造で操作やメンテナンスも安心。
- 上面または下面のみのテープ貼りも可能。
- ケースサイズの変更やテープ交換も簡単。
- コーナーエッジ部へのテープ貼付、折り曲げ機能を搭載。
- I貼り封函機LCB-AW-V/LCB-AW-H/LCB-RWとジョイント可能!

LCB-HのH貼り封函工程

※ 概略仕様及び製品サイズ等の詳細については
ウラ面をご覧ください。

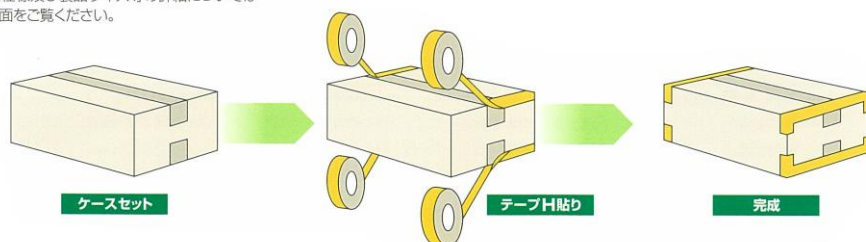

LCB-H 概略仕様

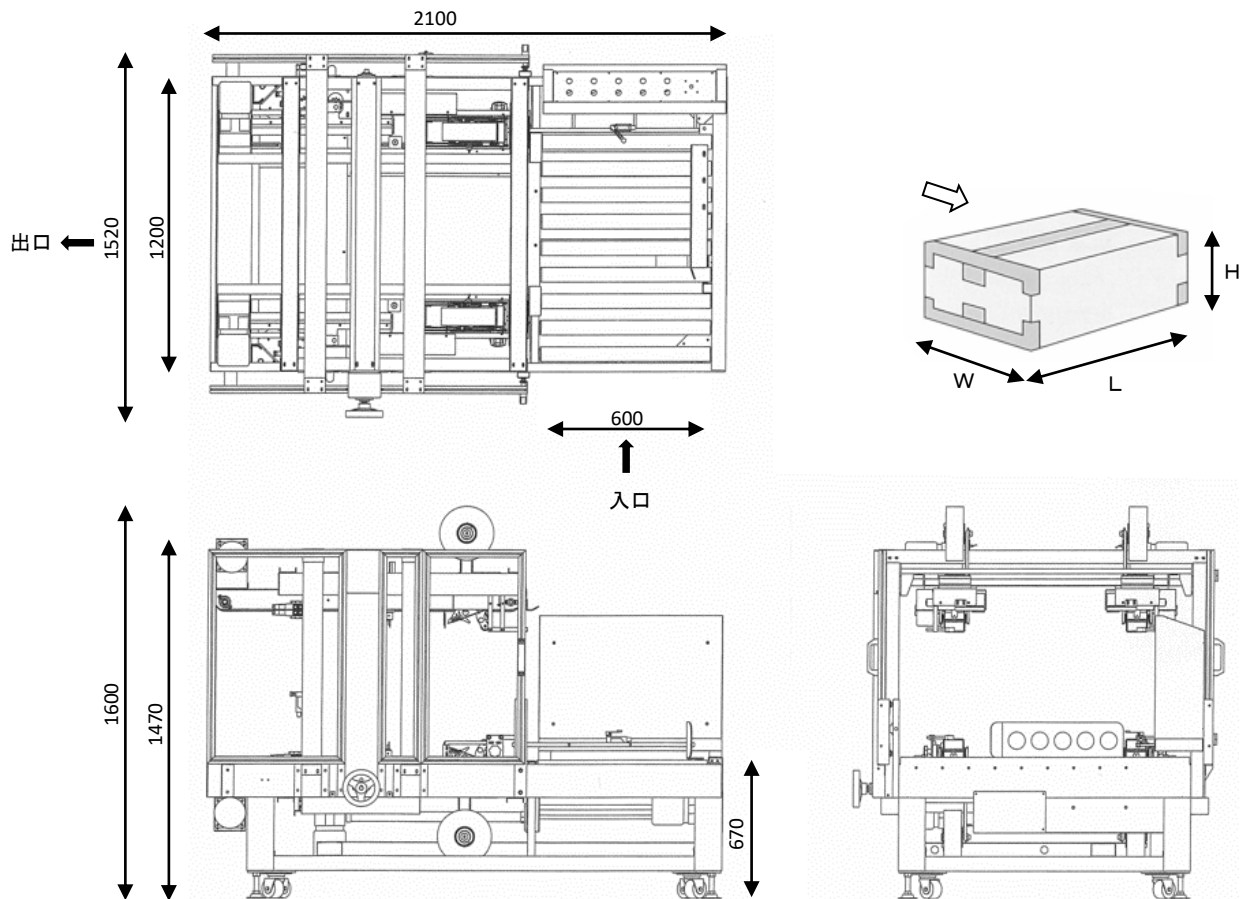

オプション

- ◎ ケース満杯検出 ◎ テープ残量 警報 ◎ テープ不貼り 警報 ◎ 表示灯 三色パトライト
- ※その他の仕様については、御相談下さい。

■ 型式	LCB-H	■ 生産能力	6～7ケース/毎分 (ケースサイズにより異なります)
■ 機械寸法(mm)	L2100×W1520×H1600	■ 搬送高さ	570mm～770mm
■ 機械重量	約550Kg	■ 電源電圧	三相200V 50/60Hz
■ ケースサイズ	L280～700・W150～600・H200～600	■ エアー関連	0.49Mpa(5Kgf/cm ²) 135NL/min (3馬力推奨) エアー取り入れ口 3/8プラグ(20PM)
■ テープ幅	48mm(50mm)または75mm ※テープの材質はOPP及びクラフトに対応		

ロック株式会社は封函機、封函針のトップメーカーです。

LOCK ロック株式会社

営業本部	〒581-0041	大阪府八尾市北木の本3-7	TEL 072-995-6901	FAX 072-995-6902
東京営業所	〒343-0031	埼玉県越谷市大里647-1-103	TEL 048-976-6907	FAX 048-976-6909
福岡営業所	〒816-0921	福岡県大野城市仲畑4-18-10	TEL 092-573-4868	FAX 092-573-4869
鹿児島営業所	〒899-5652	鹿児島県始良市平松5419-2	TEL 0995-73-4960	FAX 0995-73-4961
広島東部市場	〒736-0082	広島県広島市安芸区船越南5-1-1	TEL 082-822-1707	FAX 082-822-1841
岡山営業所	TEL 072-995-6901	FAX 072-995-6902(営業本部)		
中部営業所	TEL 072-995-6901	FAX 072-995-6902(営業本部)		

<http://www.lock6901.co.jp> e-mail:lockco@lock6901.co.jp

■ 予告なく仕様等を変更することがあります。 ■ 製品の写真は印刷の都合上、実際の色と違って見えることがあります。