

# ランダム型H貼り封函機

# LCB-HR

密封性が要求される梱包や重量物の梱包に

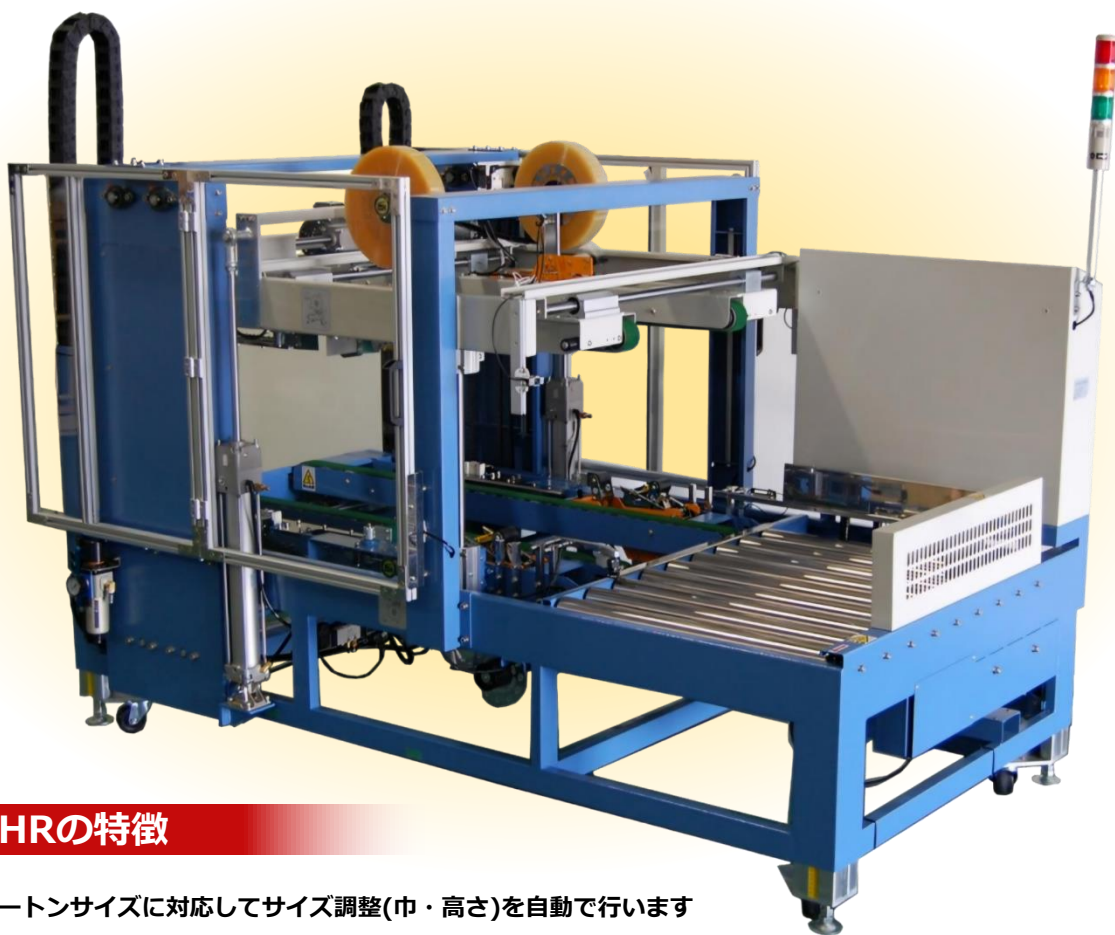

## LCB-HRの特徴

- 各種カートンサイズに対応してサイズ調整(巾・高さ)を自動で行います
- シンプル構造で操作やメンテナンスも安心
- 上面または下面のみのテープ貼りも可能
- テープ交換も簡単
- コーナーエッジ部へのテープ貼付、折り曲げ機能を搭載
- I貼り封函機LCB-AW-V/LCB-AW-H/LCB-RWとジョイント可能！

## LCB-HRのH貼り封函工程

※概略仕様及び製品サイズ等の詳細については  
ウラ面をご覧ください。

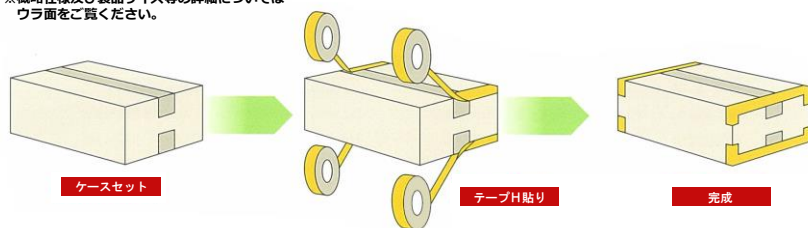

ロックHP



# LCB-HR 概略仕様

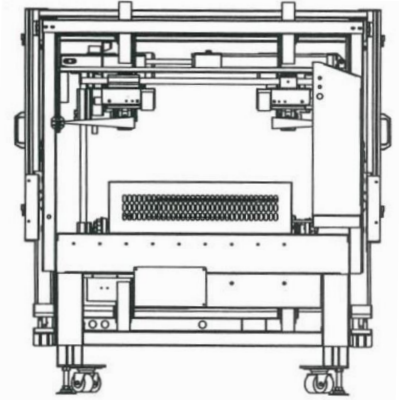
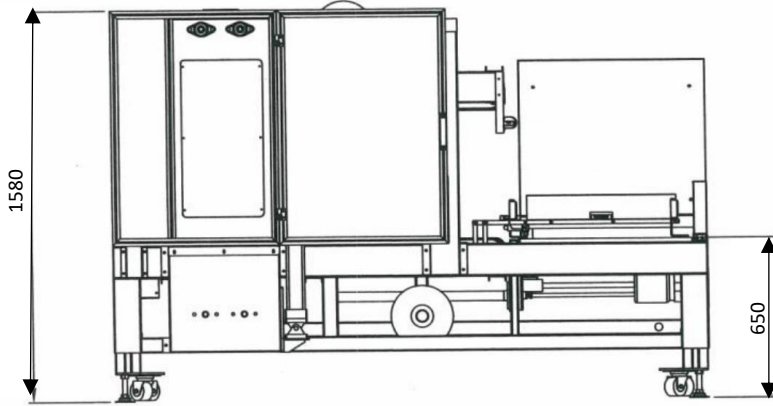
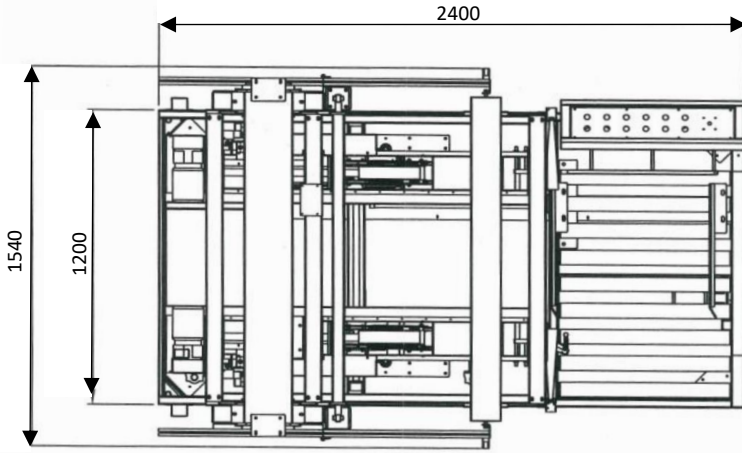

## オプション

◎ケース満杯検出 ◎テープ残量 警報 ◎テープ不貼り 警報 ◎表示灯 三色パトライト  
※その他の仕様については、ご相談下さい。

■ 型式	LCB-HR	■ 生産能力(最大) (※2)	~3ケース/分 ~200ケース/時間
■ 機械寸法(m/m)	L2400×W1540×H1580	■ テーブルの高さ	570mm~770mm
■ 機械重量	約800kg	■ 電源	3相 200V 1kw 20A 3KVA
■ ケースサイズ (m/m) (※1)	L280~630×W150~600×H225~600	■ エアー関連	0.49Mpa(5Kg/cm <sup>2</sup> ) 135NL/min(3馬力推奨) エアー取り入れ口 1/4プラグ(20PM)
■ テープ幅	48mm(50mm) 又は 75mm ※テープの材質はOPP及びクラフトに対応		

(※1) 箱成形時に外フラップが重ならない事。事前に営業担当者にご相談下さい。  
(※2) 箱寸法により変動します。

ロック株式会社は封函機、封函針のトップメーカーです。

## LOCK ロック株式会社

営業本部・工場	大阪府八尾市北木の本3-7	TEL 072-995-6901 FAX 072-995-6902
大阪営業所	大阪府八尾市北木の本3-7	TEL 072-995-6901 FAX 072-995-6902
東京営業所	埼玉県越谷市大里647-1-103	TEL 048-976-6907 FAX 048-976-6909
福岡営業所	福岡県大野城市仲畑4-18-10	TEL 092-573-4868 FAX 092-573-4869
鹿児島営業所	鹿児島県始良市平松5419-2	TEL 0995-73-4960 FAX 0995-73-4961
中部営業所	TEL 072-995-6901 FAX 072-995-6902(営業本部)	

<https://lock6901.co.jp/> e-mail:lockco@lock6901.co.jp

■製品の品質向上の為、予告なく使用等をへんこうすることがございます。予めご了承ください。■製品の写真は印刷の都合上、実際の色と違って見えることがあります。